

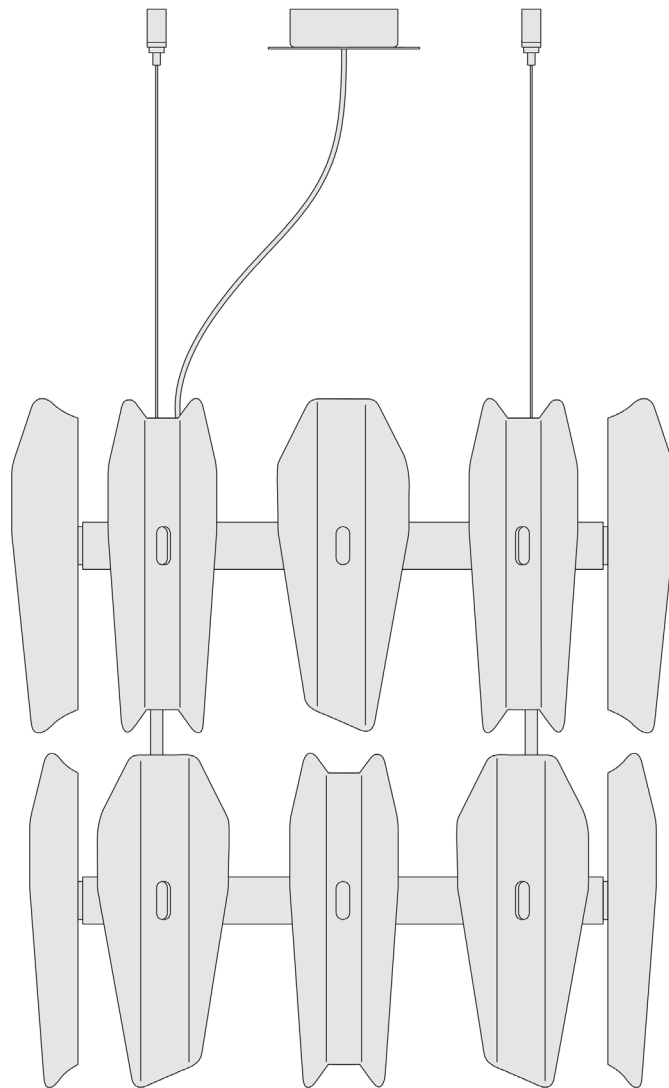

Barovier&Toso





VENEZIA 1295



Sospensione
Suspension lamp

Punk
7451



DATI TECNICI - TECHNICAL DATA	
Prodotto <i>Product</i>	Sospensione <i>Suspension lamp</i>
Installazione <i>Installation</i>	Fissaggio a soffitto <i>Ceiling fixture</i>
Altezza <i>Height</i>	110-360 cm - 39 1/4-141 1/2"
Diametro <i>Diameter</i>	70 cm - 27 1/2"
Peso stimato <i>Estimated weight</i>	45 kg - 99 lbs
Colore vetro <i>Glass colour</i>	<input type="checkbox"/> ... <input type="checkbox"/>
DATI ELETTRICI - ELECTRICAL DATA	
Alimentazione <i>Power supply</i>	100-240V 50/60Hz
Lampadine <i>Light bulbs</i>	48 G9 x 4W
MARCHI - MARKS	
	Le lampade sono state sottoposte alle prove di sicurezza elettrica richieste dalle norme europee EN 60 598-1, corrispondenti alle norme italiane CEI 34 -21, norme per la sicurezza elettrica. <i>The lamps were subject to the electric safety tests required by the European standards EN 60 598-1, correspondent to the Italian standards CEI 34 -21, electric safety standards.</i>
	Apparecchio idoneo ad essere installato su superfici normalmente infiammabili. <i>Apparatus suitable to be installed on normally inflammable surfaces.</i>
CL. I	Componente dotato di isolamento principale provvisto di un dispositivo per il collegamento delle masse a un conduttore di protezione (messa a terra). <i>Component equipped with main isolation provided with a device for the connection of the masses to a safety conductor (earthing).</i>
	Le lampade di questo apparecchio non sono sostituibili. Per i ricambi rivolgersi a Barovier&Toso. <i>The lamps in this chandelier are not replaceable. For spare parts, please contact Barovier&Toso.</i>
	Apparecchio di illuminazione dimmerabile. <i>Luminaire designed to be dimmable.</i>
COLLAUDO - TEST	
Collaudato da: <i>Tested by:</i>	
Data: <i>Date:</i>	

ISTRUZIONI DI MONTAGGIO

Riferimento immagini alle pagine seguenti

ATTENZIONE!

Togliere la corrente prima di eseguire qualsiasi collegamento elettrico o sostituire le lampadine.

1 Fissare al soffitto i supporti dei blocca cavi dinamici. (pag.7)

Fissare la piastra **A** al soffitto. (pag.8)

2

3 Appendere l'anello ai supporti avvitando i blocca cavi dinamici. (pag.7)

4 Assicurarsi di aver tolto la corrente e collegare il prodotto alla linea di rete.

5 Chiudere il coperchio fissandolo con le apposite viti.

6 Inserire le lampadine nei portalampada e chiudere i vetri di copertura.

7 Installare i vetri avvitando le apposite viti.

7

8 Coprire le viti posizionando gli elementi **B** magnetici.

Regolare l'inclinazione della sospensione

MOUNTING INSTRUCTIONS

Images reference at the following pages

WARNING

Switch off the current before connecting or relamping.

1 *Fix to the ceiling the cable clamp holder.* (pag.7)

2 *Fix metal plate **A** to the ceiling.* (pag.8)

2

3 *Screw the cable clamps to hang the ring.* (pag.7)

4 *Make sure to have turned off the line and connect the suspension light to the power line.*

5 *Close the cover fastening the proper screws.*

6 *Insert the bulbs into the sockets and close the cover glasses.*

6

7 *Install the glasses by screwing the proper screws.*

8 *Cover the screws by positioning the magnetic elements **B**.*

Regulated the inclination of the suspension lamp with adjustable cable grippers.



ATTENZIONE

Se il cavo di questo apparecchio viene danneggiato, deve essere sostituito da personale qualificato al fine di evitare pericoli



WARNING

If the cable or is damaged, it shall be exclusively replaced by a qualified person in order to avoid a hazard.

**RISCHIO DI USTIONI E SHOCK ELETTRICO.
QUESTO PRODOTTO DEV'ESSERE INSTALLATO
SOLO DA PERSONALE QUALIFICATO.**

**RISK OF FIRE AND ELECTRIC SHOCK.
THIS PRODUCT IS TO BE INSTALLED BY A
QUALIFIED ELECTRICIAN ONLY.**



SCHEMA DI MONTAGGIO - ASSEMBLING SCHEME

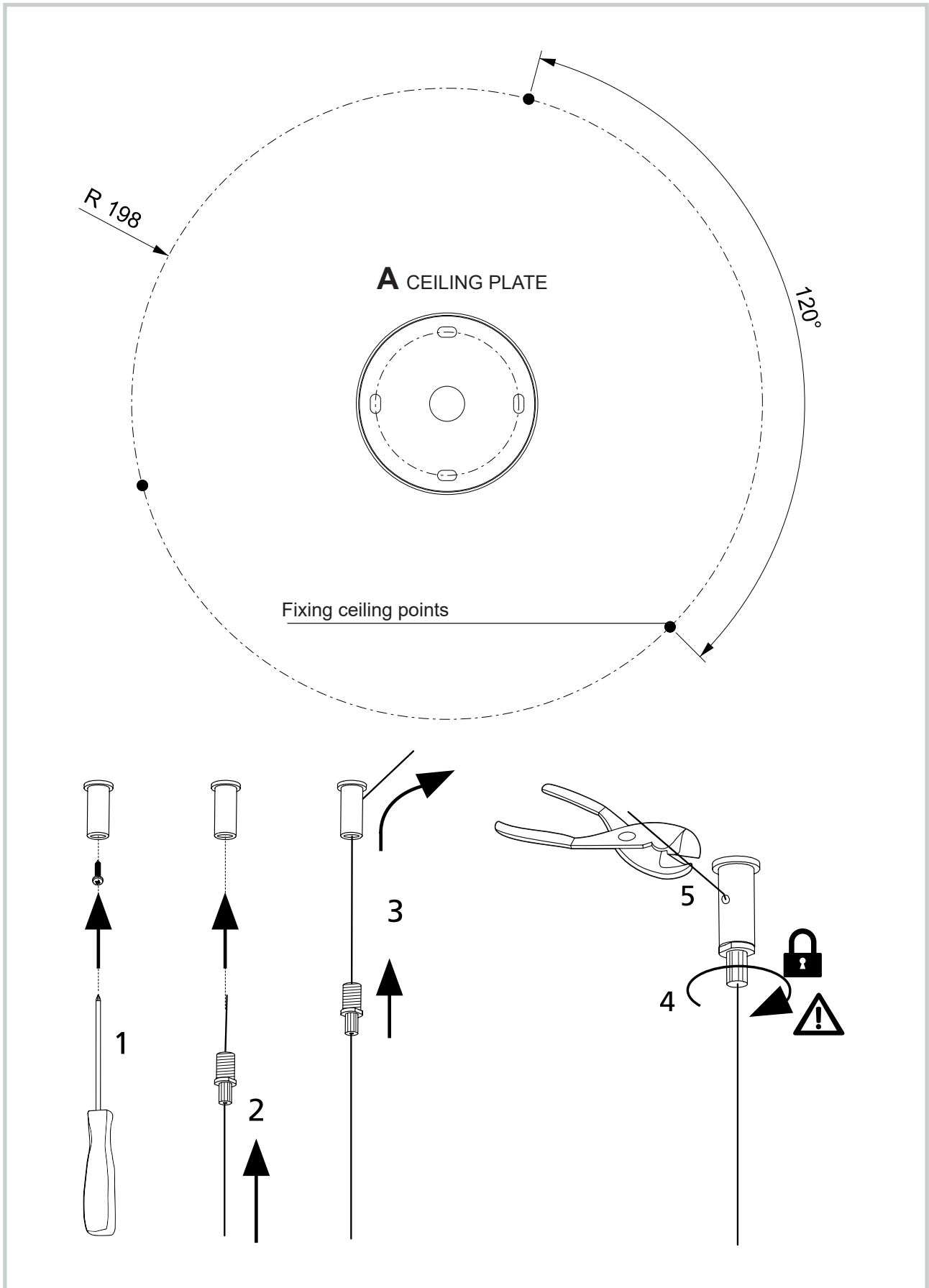

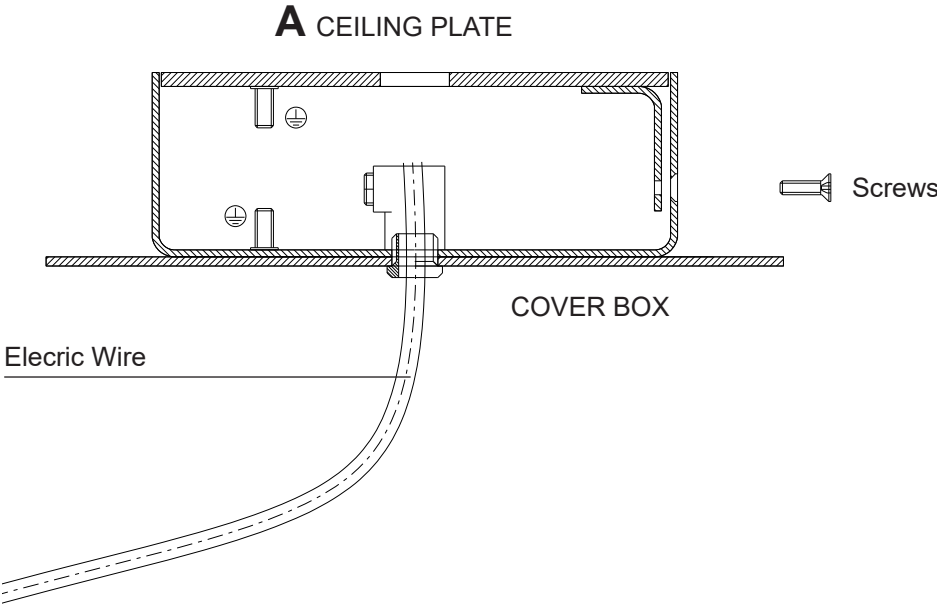
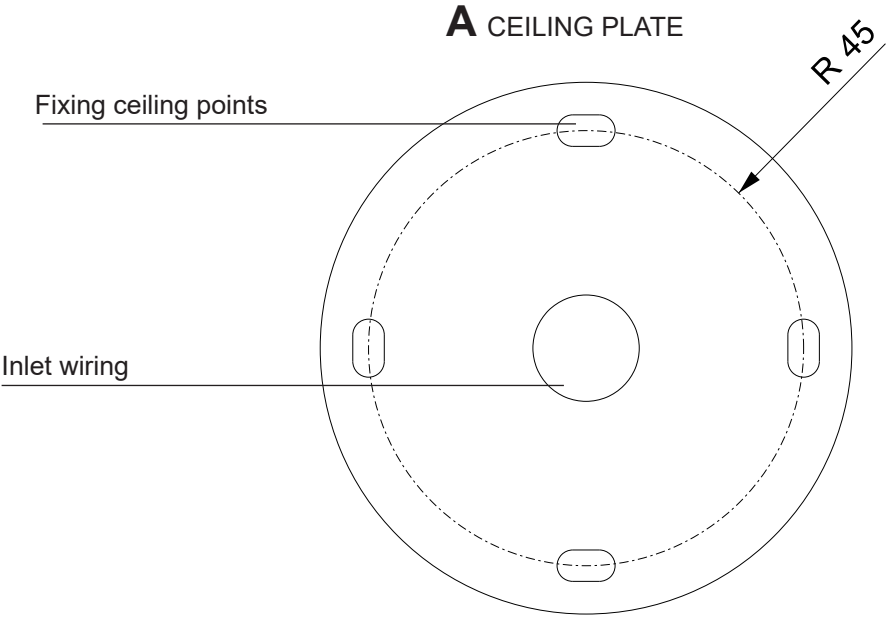



SCHEMA DI MONTAGGIO - ASSEMBLING SCHEME

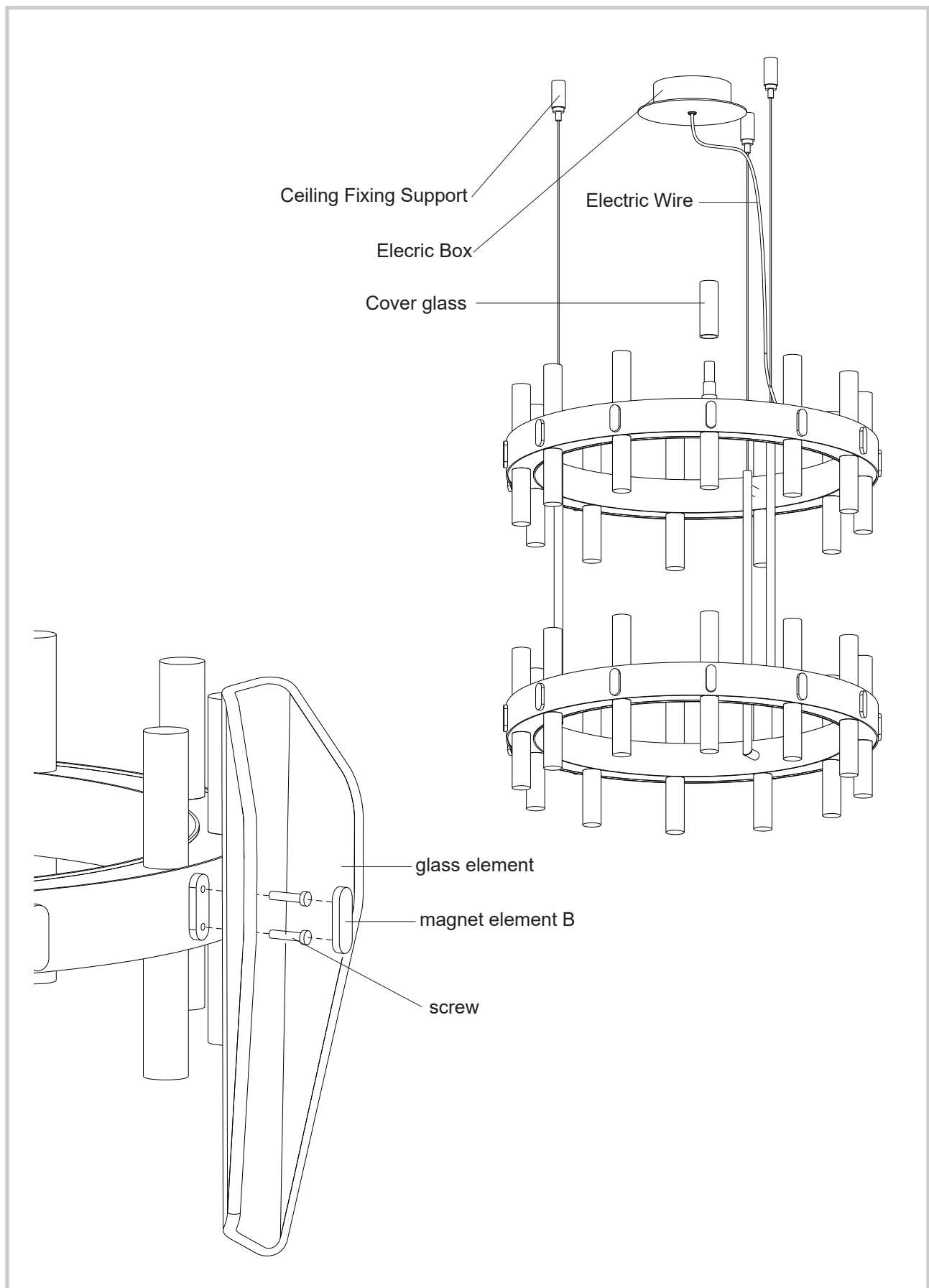

GLASSES LAYOUT

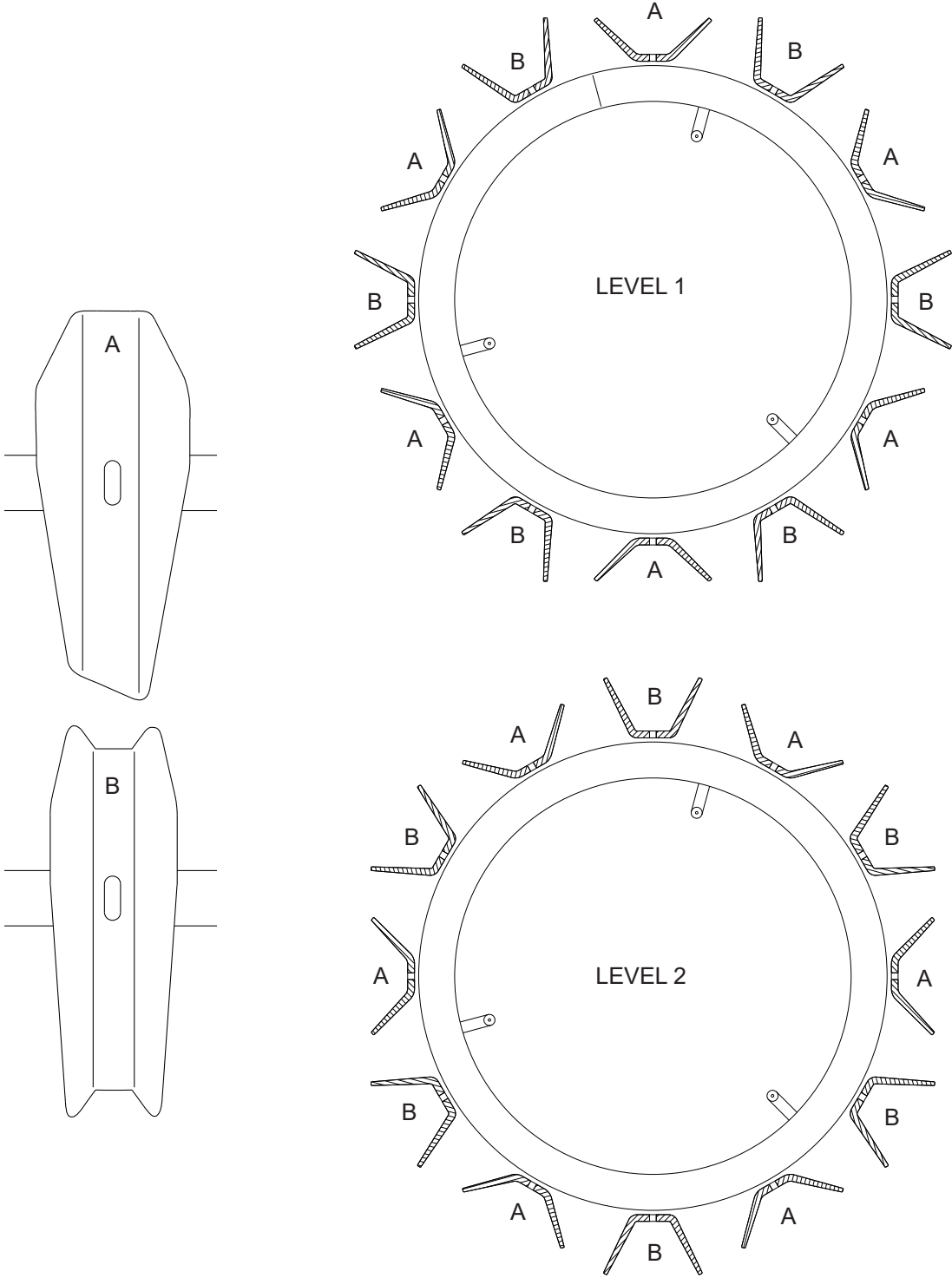



SCHEMA DI MONTAGGIO - ASSEMBLING SCHEME

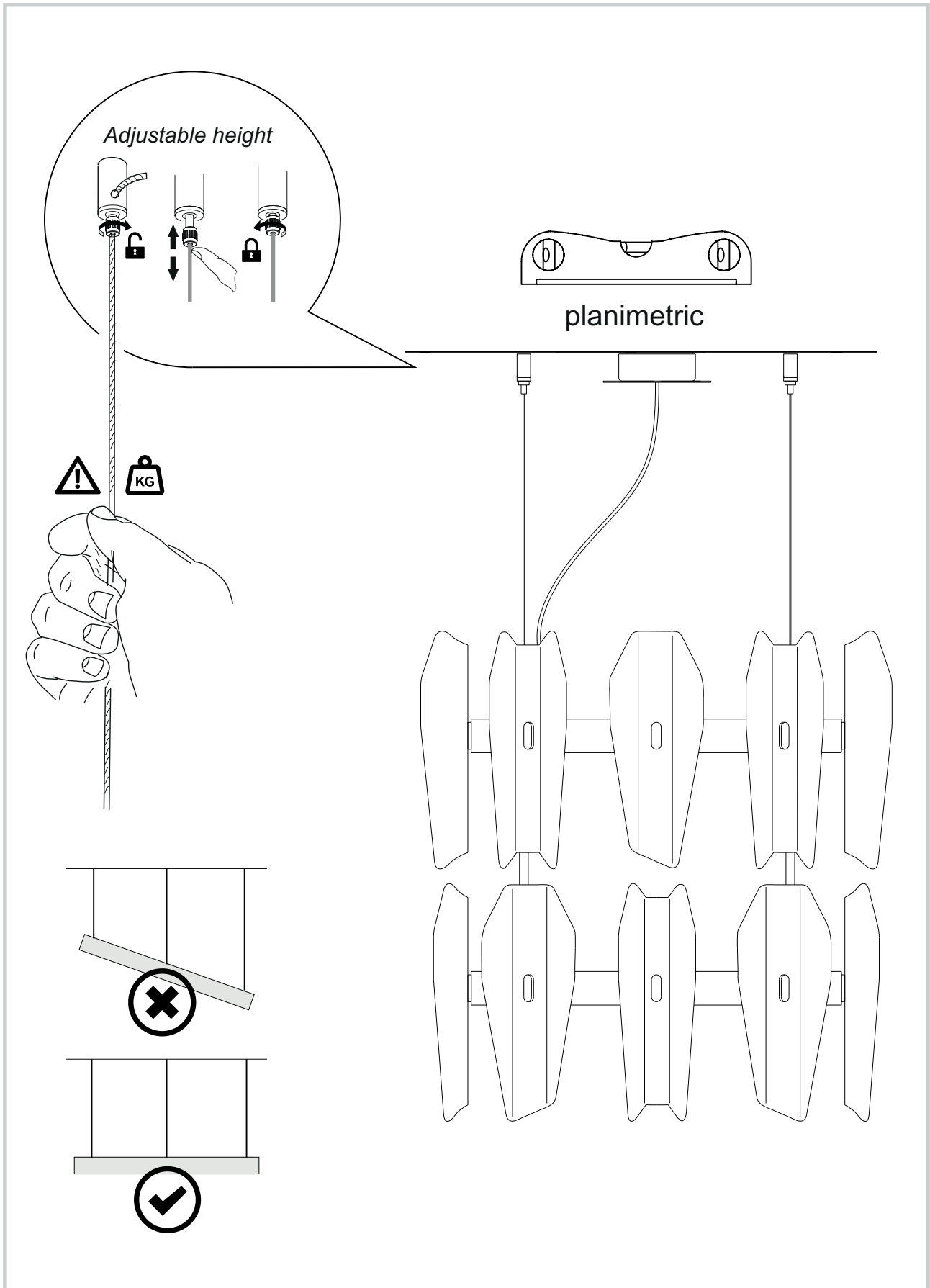

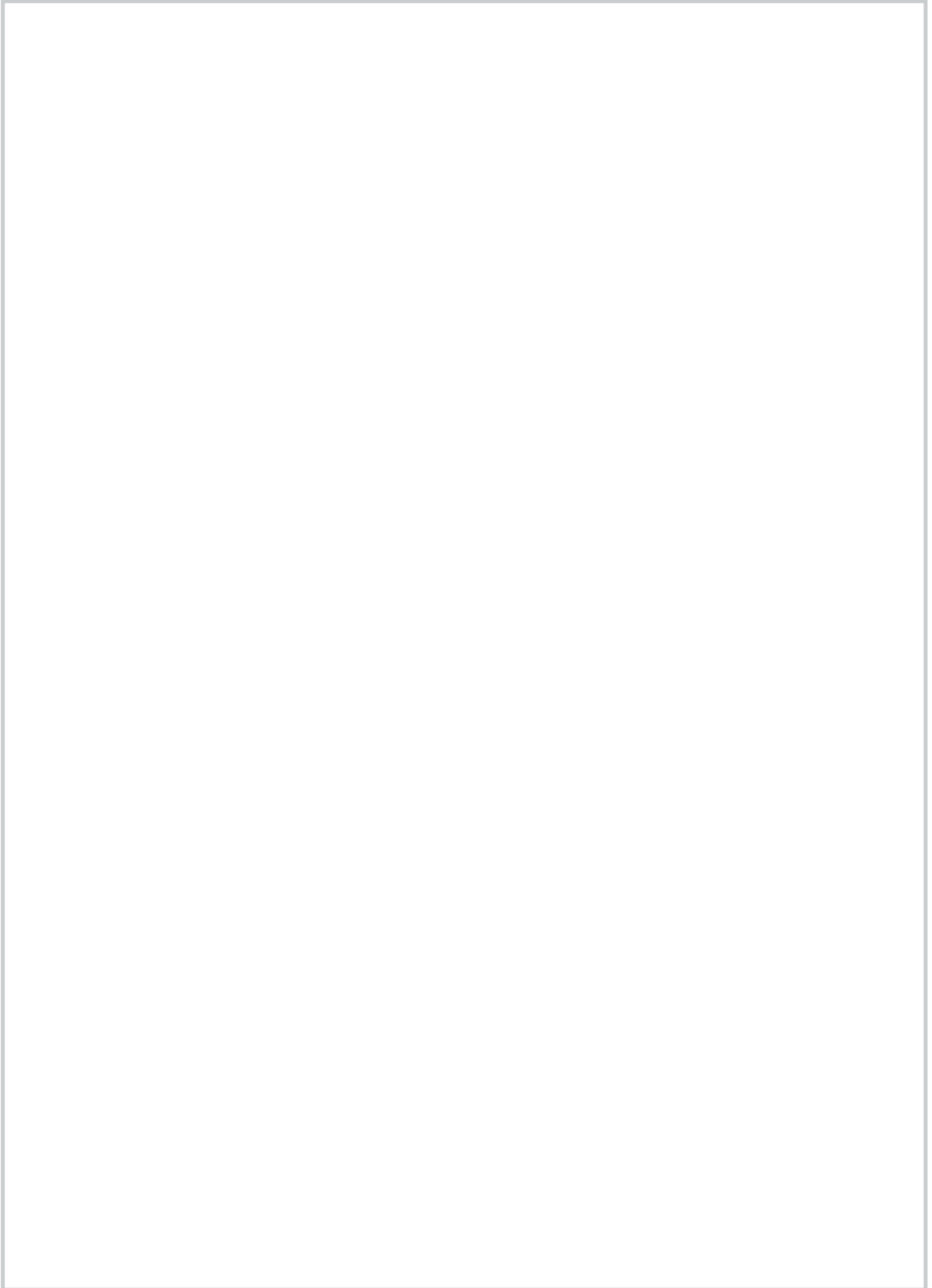



SCHEMA ELETTRICO 220-240V - CIRCUIT DIAGRAM 220-240V

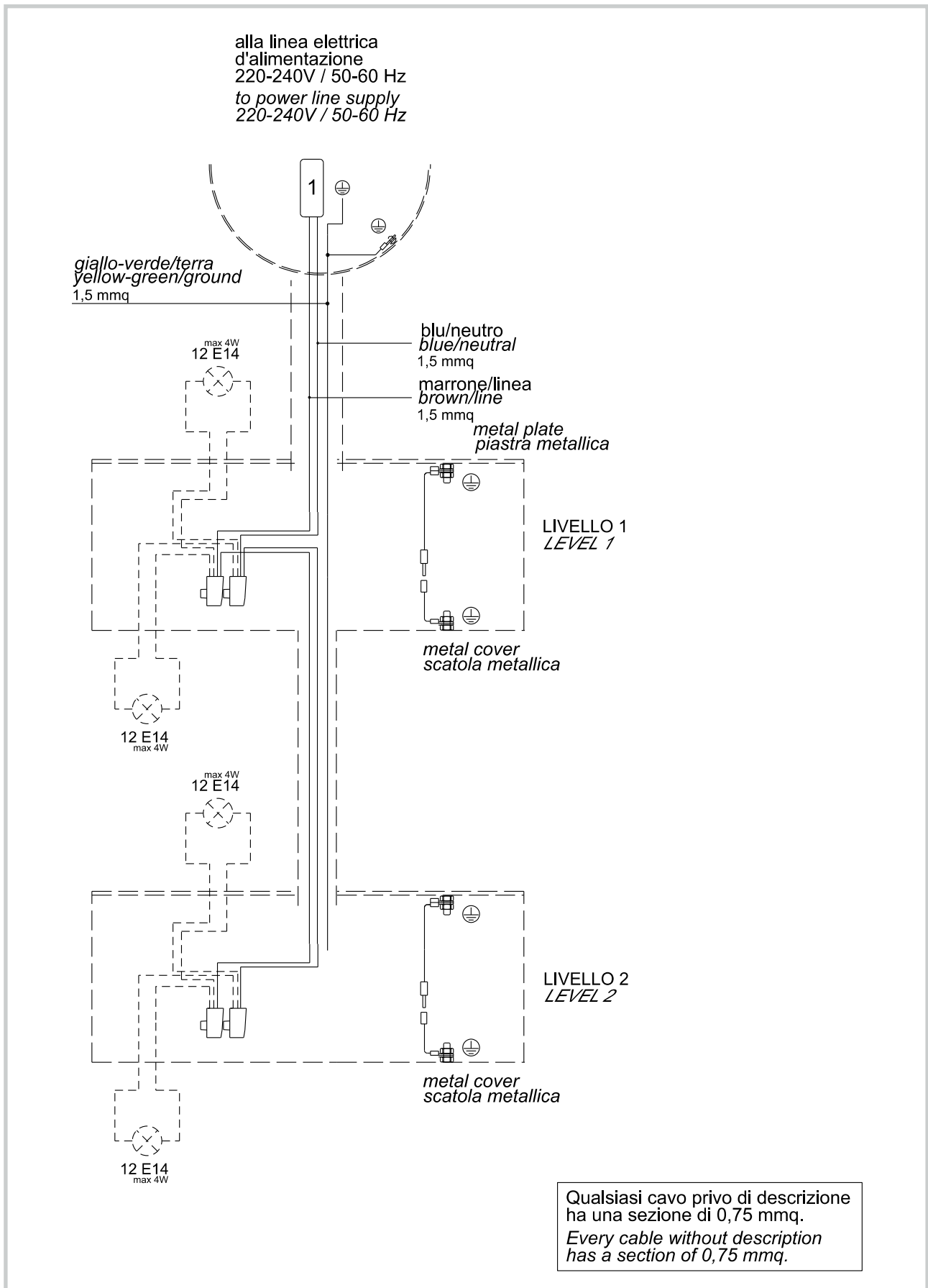

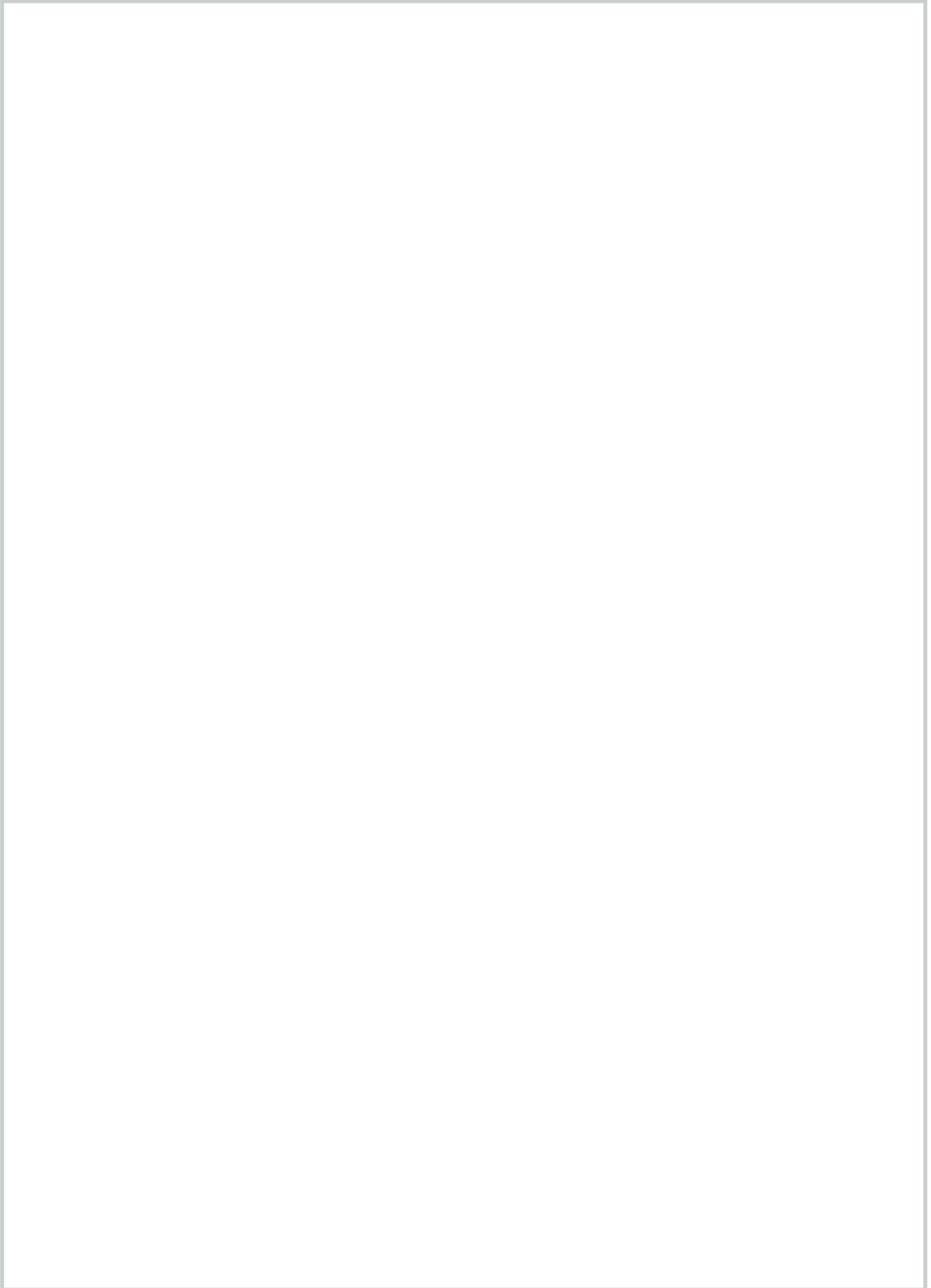



COMPONENTI ELETTRICI - ELECTRIC COMPONENTS

PRODOTTI 230-240V - PRODUCTS 230-240V				
Prodotto <i>Item</i>	Tipo <i>Type</i>	Produttore <i>Manufacturer</i>	Codice <i>Code</i>	Dati tecnici <i>Technical data</i>
PORTALAMPADA <i>LAMPHOLDER</i>	G9	ARDITI	25883	250V T270°C
LAMPADA LED <i>LED LAMP</i>	G9	FIRST GROUP	C02009	220-240V 4W 2700°K
MORSETTO <i>CONNECTING DEVICE</i>	SERRAGGIO INDIRETTO <i>INDIRECT CLAMPING</i>	CEMBRE	Z2.5-1	2,5 mmq - 450V T85°C
MORSETTO <i>CONNECTING DEVICE</i>	SERRAGGIO INDIRETTO <i>INDIRECT CLAMPING</i>	CEMBRE	Z6-1	6 mmq - 450V T85°C
MORSETTO <i>CONNECTING DEVICE</i>	SERRAGGIO INDIRETTO <i>INDIRECT CLAMPING</i>	CEMBRE	Z10-1	10 mmq - 450V T85°C
MORSETTO <i>CONNECTING DEVICE</i>	SERRAGGIO DIRETTO <i>DIRECT CLAMPING</i>	BM	991	1,5 mmq - 450V T85°C
MORSETTO <i>CONNECTING DEVICE</i>	SERRAGGIO DIRETTO <i>DIRECT CLAMPING</i>	BM	992	2,5 mmq - 450V T85°C
MORSETTO <i>CONNECTING DEVICE</i>	SERRAGGIO DIRETTO <i>DIRECT CLAMPING</i>	BM	9924	4 mmq - 450V T85°C
MORSETTO <i>CONNECTING DEVICE</i>	SERRAGGIO DIRETTO <i>DIRECT CLAMPING</i>	BM	993	6 mmq - 450V T85°C
MORSETTO <i>CONNECTING DEVICE</i>	SERRAGGIO DIRETTO <i>DIRECT CLAMPING</i>	BM	M093	4 mmq - 400V T125°C
MORSETTO <i>CONNECTING DEVICE</i>	SERRAGGIO DIRETTO <i>DIRECT CLAMPING</i>	WURTH	343	1,5 mmq - 500V T85°C
CONNETTORE RAPIDO <i>QUICK CONNECTOR</i>	2 POLI 1 POLE	BM	M902	2,5 mmq -400V T150°C
CABLAGGIO INTERNO <i>INTERNAL WIRING</i>	1 POLO 1 POLE	SALCAVI	H05V-F	0,75 / 1,00 mmq
CABLAGGIO INTERNO <i>INTERNAL WIRING</i>	1 POLO 1 POLE	SALCAVI	H07V-K	1,50 / 6,00 mmq
CABLAGGIO INTERNO <i>INTERNAL WIRING</i>	1-2-3 POLI 1-2-3 POLES	SALCAVI	H03VV-F	0,50 / 0,75 mmq
CABLAGGIO INTERNO <i>INTERNAL WIRING</i>	1-2-3 POLI 1-2-3 POLES	SALCAVI	H05VV-F	0,75 / 4,00 mmq
I componenti elettrici del prodotto possono essere diversi da quelli indicati in tabella ma con uguali caratteristiche tecniche e di sicurezza.				
The electric components of the product can be different from those listed but with the same technical and safety data.				

PRODOTTI 100-120V - PRODUCTS 100-120V				
Prodotto Item	Tipo Type	Produttore Manufacturer	Codice Code	Dati tecnici Technical data
PORTALAMPADA LAMPHOLDER	G9	ARDITI	25883	250V T270°C
MORSETTO CONNECTING DEVICE	WIRE-NUT	IDEAL	73B	600V T105°C
MORSETTO CONNECTING DEVICE	WIRE-NUT	IDEAL	74B	600V T105°C
MORSETTO CONNECTING DEVICE	WIRE-NUT	IDEAL	76B	600V T105°C
CABLAGGIO INTERNO INTERNAL WIRING	2 POLI 2 POLES	SALCAVI	SPT1	AWG18
CABLAGGIO INTERNO INTERNAL WIRING	2-3 POLI 2-3 POLES	SALCAVI	SPT2	AWG18
CABLAGGIO INTERNO INTERNAL WIRING	1 POLO 1 POLE	SALCAVI	AWM 1015	AWG18 / AWG12
<p>I componenti elettrici del prodotto possono essere diversi da quelli indicati in tabella ma con uguali caratteristiche tecniche e di sicurezza.</p> <p>The electric components of the product can be different from those listed but with the same technical and safety data.</p>				





COPYRIGHT

Il materiale riportato in questo catalogo e il catalogo stesso sono tutelati dalle leggi sui diritti relativi al copyright, ai marchi commerciali e/o su altri diritti di proprietà intellettuale. Detto materiale è di proprietà di Barovier&Toso Vetreterie Artistiche Riunite srl o delle sue controllate o consociate. Il suddetto materiale comprende, a titolo meramente esemplificativo, fotografie, immagini, illustrazioni, testo, disegni, logo, marchi commerciali, veste commerciale ed eventuale altro materiale contenuto nel catalogo. Tutti i diritti riservati.

È vietata la registrazione, memorizzazione, moltiplicazione in copie, riproduzione, ulteriore pubblicazione, esposizione, esibizione, trasmissione, distribuzione, trasferimento, traduzione, trasposizione, modifica, anche parziale, di tali contenuti (consistano essi in informazioni, grafica, testi, immagini e qualsiasi altra espressione creativa) in qualsiasi forma e con qualsiasi mezzo (elettronico, meccanico, telematico, a mezzo di fotocopie, stampe, microfilm, registrazioni su qualsiasi supporto magnetico - incluso il CD-ROM - o altro), salvo preventiva e specifica autorizzazione da parte di Barovier&Toso Vetreterie Artistiche Riunite srl. Qualora venga concessa la preventiva autorizzazione scritta alla riproduzione, è fatto comunque obbligo di citarne la fonte.

COPYRIGHT

All materials on this catalogue and the catalogue itself, are protected by copyrights, trademarks and/or other intellectual property rights. These materials are owned by Barovier&Toso Vetreterie Artistiche Riunite srl or its subsidiaries or affiliates. Such materials include, but are not limited to, the photographs, images, illustrations, text, designs, logos, trademarks and other materials contained in this catalogue. All rights are reserved, worldwide.

You may not record, store, copy, reproduce, republish, publicly exhibit, post, transmit, distribute, transfer, translate, transpose, modify, in whole or in part, any such material (information, artwork, text, pictures and the like), in any form or by any electronic, mechanical, photocopying, recording or any other means (including CD-ROM) without first obtaining the case-by-case prior consent of Barovier&Toso Vetreterie Artistiche Riunite srl.

When the reproduction has been previously authorized, the use is permitted only if the source for the material has been clearly stated.

УВЕДОМЛЕНИЕ ОБ АВТОРСКИХ ПРАВАХ

Материал, приведенный в этом каталоге, и сам каталог защищены законами об авторских правах, торговых марках и/или других правах, относящихся к интеллектуальной собственности.

Данный материал является собственностью

фирмы Barovier&Toso Vetreterie Artistiche Riunite srl, либо подконтрольным ей или дочерним структурам. Вышеуказанный материал содержит, исключительно в качестве примера, фотографии, изображения, иллюстрации, текст, рисунки, логотипы, торговые марки, коммерческое оформление и другой возможный материал, включенный в каталог. Все права на этот материал защищены.

Запрещены запись, сохранение на носителе, тиражирование копий, воспроизведение, дальнейшая публикация, экспозиция, показ, передача, сбыт, уступка, перевод, перемещение, изменение, в том числе частичное, содержимого данных материалов (состоят ли они в информации, графике, текстах, изображениях или любой иной форме творческого выражения) в любой форме и при помощи любых средств (электронных, механических, телеинформационных, посредством фотокопий, печати, микрофильмов, записи на любой магнитный носитель, включая компакт-диски и прочее), за исключением случаев предварительного и специального разрешения со стороны фирмы Barovier&Toso Vetreterie Artistiche Riunite srl.

В случае получения предварительного письменного разрешения на воспроизведение данного материала, следует обязательно указать его источник.

版权声明

本目录所有的内容包括目录本身都受版权法，商标法规与/或其他相关知识产权的保护。

此内容的版权属 柏華 (Barovier&Toso) 有限公司及其下属公司或其共同集团公司所有。

所指内容包括，仅举例说明，照片，图片，插图，文字，标示，标志，商标，商业版面设计及其他本目录中所涉及的内容。

均为专属权利。

任何人不得翻录，储存，多份复制，转载，发行，表演，展示，传播，散布，播送，翻译，变更，改动，及局部摘编此内容（包括获取资料，图表，文字，图片及其他任何具有创造性的内容）禁止任何形式任何工具的传播（包括通过电子，机械，远程系统，复印件，印刷品，缩微胶卷，在任何种类磁带上的录音，包括光盘及其他），除非经 柏華 (Barovier&Toso) 有限公司正式预先许可。

在经取得正式书面许可复制的情况下，也必须注明其内容的出处来源。